

# DBB 90-70-60 Inox



## CARACTERÍSTICAS

- Campana decorativa modelo mural
  - Mandos pulsantes
  - Tres velocidades
  - Piloto indicativo de funcionamientos
  - Filtros metálicos
  - Motor doble turbina
  - Capacidad de extracción máxima 700 m3/h.
  - Capacidad de extracción Salida libre 475 m3/h.
  - Capacidad extracción UNE EN-61591: 329 m3/h.
  - Nivel sonoro UNE EN 60704-2-13 : 44 dBA
  - Posibilidad de funcionamiento en recirculación
  - Kit Filtro: Set 1/M
  - Kits para recirculación No incluidos
- Filtros metálicos antigrasa:  
DBB-60 : 2 Filtros  
DBB-70 : 2 Filtros  
DBB-90 : 3 Filtros metálicos

## DIBUJO TECNICO

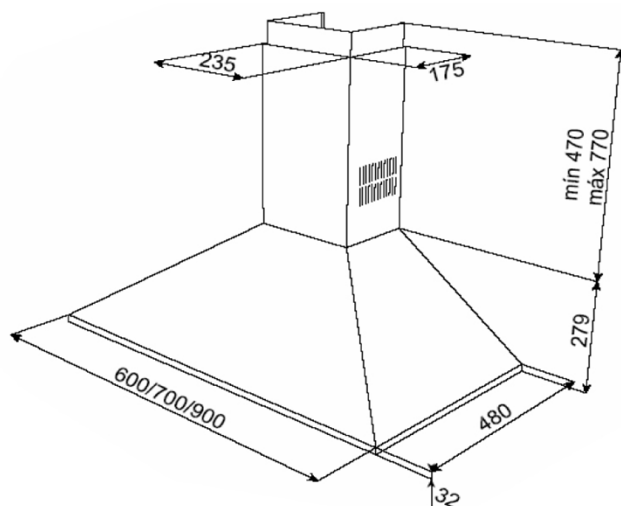

## Conexión eléctrica - Datos Técnicos

Tensión 220 V.	•
Frecuencia 50 Hz.	•
Potencia iluminación, W.	2 x 40
Potencia motor, W.	115
Potencia máxima, W.	-
Salida exterior, mm.	150
Opcion de recirculación	•

## Panel de Control

Touch Control	-
Electrónico	-
Pulsador	•

## Prestaciones

Nº de motores	1 DT
Motor blindado	•
Nº de Velocidades	3
Programación de tiempo de aspiración	-
Panel de fácil limpieza	-
Filtro metálico decorativo	-
Piloto de funcionamiento	•
Indicador de saturación de filtros	-
Sensor de humedad	-

## Materiales

Fabricada en Acero Inoxidable	•
Ala de acero inoxidable	•
Ala de Cristal	-

## Código Producto

DBB-60	40460400
DBB-70	40460420
DBB-90	40460440